



TOYOTA

chuyển động tiên phong



TOYOTA
chuyên động tiên phong

HOÀN TOÀN MỚI

FORTUNER

THẾ HỆ ĐỘT PHÁ



FORTUNER



MÃNH LỰC HÀO HOA

Dài hơn, rộng hơn và thấp hơn, FORTUNER mới không thể nhầm lẫn và thực sự nổi bật trên những cung đường nhờ vẻ ngoài mạnh mẽ, bề thế và sang trọng.





Phần đầu xe

Ấn tượng ngay từ cái nhìn đầu tiên với thiết kế phía trước hoàn toàn mới, cản trước lớn và bề thế, các đường dập nổi cá tính cùng các chi tiết mạ crom mạnh mẽ, sang trọng. Chỉ cần đứng yên thôi cũng khẳng định sự mạnh mẽ và cuốn hút của Fortuner mới.



Cụm đèn trước

Phiên bản 4x4 được trang bị nhiều công nghệ hiện đại như đèn Bi-LED cao cấp (chiếu xa và chiếu gần đều dạng LED), projector cùng các chức năng tự động bật/tắt, điều chỉnh góc chiếu tự động, cũng như được trang bị dải đèn ban ngày dạng LED.



Mâm xe

Mâm xe với kích thước lớn đến 18" cho bản 4x4 cùng kiểu dáng thiết kế mới, thể thao và sang trọng hơn.

MẠNH MẼ ĐẦY CUỐN HÚT

Mỗi khi FORTUNER lướt qua là một lần cuốn theo những ánh nhìn ngưỡng mộ với dáng vẻ mạnh mẽ nhưng vẫn đậm chất hào hoa.



Đèn sương mù

Thiết kế ẩn tượng với thanh crom kích thước lớn tạo điểm nhấn đặc biệt cho phần thiết kế phía trước.



Cụm đèn sau

Với thiết kế hài hòa và cá tính hơn, cùng dải đèn LED chiếu sáng tốt hơn và đẹp mắt hơn vào ban đêm.



Gương chiếu hậu

Gương chiếu hậu kiểu dáng khí động học, có chức năng chỉnh điện, gập điện, tích hợp đèn báo rẽ LED.



NỘI THẤT HOÀN HẢO, TIỆN NGHI VƯỢT TRỘI

Không gian nội thất hoàn toàn mới: sang trọng mà vẫn cá tính trẻ trung, mạnh mẽ mà tinh tế. Thiết kế mới với bảng táp lô cứng cáp; nội thất bọc da, ốp gỗ, mạ bạc, mạ crom, tất cả đều được thực hiện tỉ mỉ đến từng chi tiết nhỏ, để chủ sở hữu cảm nhận được sự thoải mái và sang trọng tối ưu.



Màn hình DVD cảm ứng

Màn hình DVD 7" thiết kế sang trọng với ánh sáng xanh da trời dịu mắt. Công nghệ cảm ứng rất dễ sử dụng và tiện nghi, kết hợp cùng các tính năng cao cấp như bluetooth đàm thoại rảnh tay.

Khu vực điều khiển âm thanh, điều hòa

Khu vực điều khiển trung tâm với thiết kế hiện đại và dễ sử dụng.



Tay lái

Chủ sở hữu có thể cảm nhận sự vững chãi và sang trọng khi đặt tay vào vô lăng, được tích hợp nhiều nút bấm điều khiển nâng cao tiện ích. Vô lăng với khả năng điều chỉnh 4 hướng giúp người lái dễ dàng tìm vị trí lái thích hợp.



Thiết kế dầm giữa

Thu hút với ấn tượng mạnh mẽ, 2 trụ lớn ở dầm giữa được mạ bạc, bọc da cao cấp, vừa là điểm nhấn vừa làm nổi bật khu vực điều khiển trung tâm.



Nội thất rộng rãi



Hệ thống khởi động thông minh

Chìa khóa thiết kế ấn tượng. Hệ thống khởi động nút bấm hiện đại, tiện nghi.



Thiết kế cần số

Công nghệ gia công hoàn thiện xuất sắc, kết hợp với thiết kế hiện đại và chất liệu cao cấp bọc da, mạ bạc, ốp gỗ.



Cửa sau điều khiển điện

Chỉ với thao tác đơn giản, nhẹ nhàng để mở và đóng cửa sau.



Động cơ

Động cơ mới được trang bị cho bản máy dầu, giúp vận hành tốt hơn. Động cơ máy xăng được nâng cấp lên VVT-I kép, tỷ số nén được tăng lên, giảm ma sát hoạt động giúp động cơ đạt công suất và mô men cao hơn, đồng thời tiết kiệm nhiên liệu hơn. Việc cải tiến động cơ cũng giảm thiểu tiếng ồn, mang đến không gian yên tĩnh trong khoang xe.



Hộp số

Phiên bản máy xăng với hộp số tự động 6 cấp, giúp tăng tốc tốt hơn, vận hành mượt mà hơn, tiết kiệm nhiên liệu hơn.



Chế độ lái ECO và POWER

Tùy vào hành trình di chuyển, chủ sở hữu có thể chọn chế độ ECO giúp tối ưu hóa tính năng tiết kiệm nhiên liệu; và chế độ POWER giúp tối ưu hóa tính năng vận hành (vượt xe, vượt dốc, chở tải).



FORTUNER

MẠNH LỰC VÔ SONG

Cùng vượt mọi địa hình và khám phá những chân trời mới với động cơ vận hành mạnh mẽ tối ưu, đồng thời tiết kiệm nhiên liệu hiệu quả.



Gài cầu điện - Khóa vi sai cầu sau

Vận hành mạnh mẽ mà vẫn tiện nghi và dễ sử dụng với cơ chế gài cầu điện. Bên cạnh đó, tính năng khóa vi sai cầu sau giúp khách hàng trải nghiệm cảm giác chinh phục với những cung đường địa hình khó khăn.



Khung gầm

Khung gầm kiên cố, chắc chắn, đích thực là chiếc SUV đẳng cấp.



Khả năng cách âm tuyệt vời

Fortuner mới được trang bị rất nhiều tấm cách âm tại nhiều vị trí trên xe, mang đến khả năng cách âm tuyệt vời, tạo nên một không gian tiện nghi không ngờ vốn chỉ có trên các dòng xe sedan cao cấp.



VỮNG TIN TIẾN XA

Đi cùng động cơ vận hành mạnh mẽ là những tính năng được trang bị trên FORTUNER để tối đa hoá sự an toàn, giúp chủ sở hữu an tâm thoải mái trên mọi hành trình.

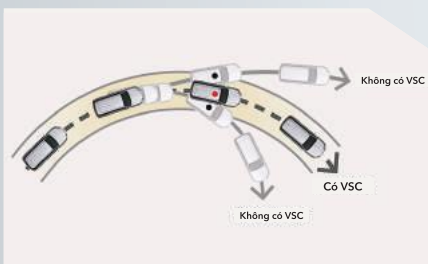

Hệ thống cân bằng điện tử VSC với công tắc tắt OFF

Hệ thống VSC kiểm soát công suất động cơ và phân bổ lực phanh hợp lý tới từng bánh xe, nhờ đó giảm thiểu nguy cơ mất lái và trượt bánh xe đặc biệt trên các cung đường trơn trượt hay khi vào cua gấp.



Hệ thống kiểm soát lực kéo A-TRC

Hệ thống A-TRC tác động lên công suất động cơ và lực phanh ở mỗi bánh xe, nhờ đó giúp chiếc xe có thể dễ dàng tăng tốc và khởi hành trên đường trơn trượt.

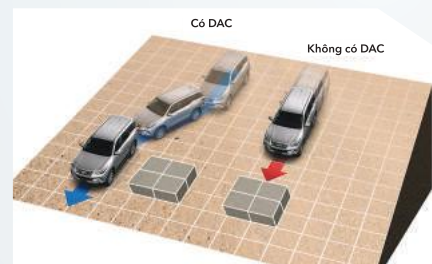

Hệ thống hỗ trợ xuống dốc DAC

Hỗ trợ người lái trong các tình huống xuống dốc, đặc biệt hữu hiệu trong các địa hình khó khăn. Mang đến khả năng vượt địa hình tuyệt vời.



Túi khí

7 túi khí được trang bị giúp giảm thiểu tối đa chấn thương cho người lái và hành khách trong trường hợp không may xảy ra va chạm.



Hệ thống khởi hành ngang dốc HAC

Khi người lái chuyển từ chân ga sang chân phanh để khởi hành ngang dốc, hệ thống HAC sẽ tự động tác động phanh tới cả 4 bánh xe trong vòng khoảng 2 giây, nhờ đó giúp chiếc xe không bị trôi dốc và dễ dàng khởi hành hơn.

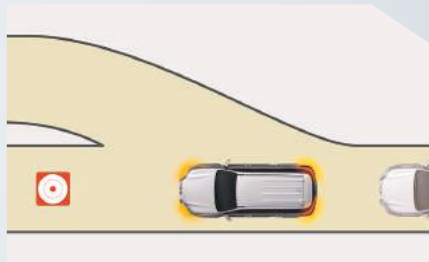

Tín hiệu nháy đèn khẩn cấp khi phanh gấp EBS

Đèn cảnh báo nguy hiểm của xe sẽ tự động nháy sáng trong tình huống người lái phanh gấp. Nhờ đó sẽ cảnh báo cho các xe phía sau kịp thời xử lý để tránh xảy ra va chạm.

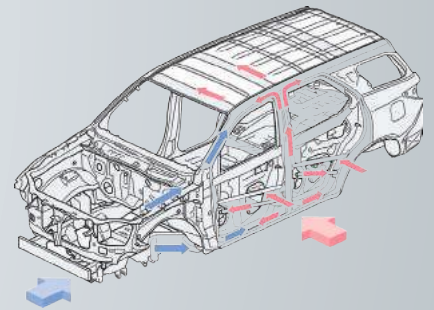

Khung xe GOA

Khung xe có các vùng cơ rụm phía trước, phía sau giúp hấp thụ tốt các xung lực và đập, ngoài ra các thanh tăng cứng bên sườn xe làm giảm biến dạng khoang hành khách, giảm thiểu chấn thương trong trường hợp không may xảy ra va chạm.

NGOẠI THẤT



Bộ ốp tay cửa mạ Crom - 4 cửa



Bộ ốp sườn xe mạ Crom



Ốp bậc lên xuống bảo vệ cản sau



Ốp trang trí nắp Ca-pô mạ Crom



Ốp đèn pha mạ Crom



Ốp trang trí biển số sau mạ Crom



Nẹp trang trí đèn hậu mạ Crom



Ốp trang trí cản sau mạ Crom



Chụp ống xả



Ốp trang trí phía dưới cản trước



Ốp trang trí phía dưới cản sau



Mi che mưa

NỘI THẤT



Ốp bậc lên xuống



Che nắng có ngăn để đồ



Khay hành lý

ĐIỆN TỬ



Bộ đèn sàn



Ốp bậc lên xuống có đèn



Đèn cửa hiện chữ



Đầu thông tin giải trí màn hình 8"



Camera lùi



Gập gương tự động



Còi xe cao cấp



Bộ hiển thị tốc độ



Gương điện chống lóa

TIỆN ÍCH



Hộp lạnh



Chắn nắng trước



Khay hành lý gập gọn



Móc treo đồ



Giá để máy tính bảng



Bạt phủ xe



Khóa lốp dự phòng



Bơm lốp điện tử



Bộ hỗ trợ khẩn cấp



Bảng đồng hồ Optitron



Hệ thống điều phối van biến thiên thông minh



Hệ thống chống bó cứng phanh



Túi khí dành cho người lái và hành khách phía trước



Cảm biến lùi



Thân xe GOA

THÔNG SỐ KỸ THUẬT		V 4x4	V 4x2	G 4x2
KÍCH THƯỚC & TRỌNG LƯỢNG/ DIMENSION & WEIGHT				
Kích thước tổng thể/ Overall Dimension	Dài x Rộng x Cao/ L x W x H	mm	4795 x 1855 x 1835	
Chiều dài cơ sở/ Wheelbase		mm	2745	
Chiều rộng cơ sở (Trước/Sau)/Tread (Front/Rear)		mm	1545/1550	
Khoảng sáng gầm xe/ Ground clearance		mm	219	
Góc thoát (trước/ sau) / Approach/ Departure Angle		mm	29/25	
Bán kính vòng quay tối thiểu/ Min. turning radius	m		5.8	
Trong lượng không tải/ Kerb weight	kg	2030	1865	1990
Trong lượng toàn tải/ Gross weight	kg	2620	2500	2605
ĐỘNG CƠ & VAN HANH/ ENGINE & PERFORMANCE				
Động cơ/ Engine		2TR-FE, DOHC, 4 xy lạnh, thẳng hàng, Dual VVT-i		2GD-FTV, DOHC, 4 xy lạnh, thẳng hàng, Common rail
Dung tích bình nhiên liệu/ Fuel Tank Capacity	L	80		
Dung tích xy lanh/ Displacement	cc	2694		2393
Tỉ số nén/ Compression ratio		10.2		15.6
Công suất tối đa/ Max output	kw(hp) @ rpm	122(164)/5200		110(148)/3400
Mô men xoắn tối đa/ Max torque	Nm @ rpm	245/4000		400/1600-2000
Tốc độ tối đa/ Max Speed	km/h	160	175	
Hệ thống truyền động/ Drivetrain		Dẫn động hai cầu/4WD		Dẫn động cầu sau/RWD
Hộp số/ Transmission Type		Hộp số tự động 6 cấp/ 6 AT		Hộp số tay 6 cấp/ 6 MT
Hệ thống treo/ Suspension	Trước/ Front Sau/ Rear	Độc lập, tay đòn kép với thanh cân bằng/ Double wishbone with torsion bar Phụ thuộc, liên kết 4 điểm/ Four links with torsion bar		
Trợ lực tay lái/ Power Steering Type		Thủy lực/Hydraulic		
Loại vành xe/ Type		Mạ đúc/Alloy		
Kích thước lốp/ Size		265/60R18		265/65R17
Phanh/ Brake	Trước/ Front Sau/ Rear	Đĩa/Disc Tang trống/Drum		
Tiêu chuẩn khí thải/ Emission standard		Euro 4		
Tiêu thụ nhiên liệu/ Fuel Consumption	Kết hợp/ Combine Trong đô thị/ City Ngoài đô thị/ Highway	Lít/100 km 11.1 13.8 9.5	Lít/100 km 10.7 13.3 9.1	Lít/100 km 7.1 8.6 6.2
NGOẠI THẤT/ EXTERIOR				
Cụm đèn trước/ Headlamp	Đèn chiếu gần/ Lo-beam Đèn chiếu xa/ Hi-beam	LED LED LED	Halogen dạng thấu kính Halogen dạng thấu kính Không có/without	
Đèn chiếu sáng ban ngày/ DRL (Daytime running light)			Không có/without	
Hệ thống điều khiển đèn tự động/ Auto light control		Có/With		Không có/without
Hệ thống cân bằng góc chiếu/ Headlamp leveling system		Tự động/ Auto		Chính tay/Manual
Chế độ đèn chóe dẫn đường/ Follow me home		Có/With		Không có/without
Cụm đèn sau/ Taillamp			LED	
Đèn báo phanh trên cao/ Highmounted stop lamp			LED	
Đèn sương mù trước/ Front foglamp			Có/With	
Gương chiếu hậu ngoài/ Outer mirror	Chức năng điều chỉnh điện/ Power adjust Chức năng gấp điện/ Power fold Tích hợp đèn báo rẽ/ Turn signal lamp Mau/ Body Color	Có & đèn chào mừng/With & welcome lamp	Có/With	Không có/without
Gạt mưa gián đoạn/ Intermittent windshield wiper		Cùng màu thân xe/Colored		
Chức năng sấy kính sau/ Rear glass heater		Gián đoạn, điều chỉnh thời gian/Intermittent & Time adjustment		
Tay nắm cửa ngoài/ Outer door handle		Chrome	Có/With	Không có/without
Cánh hướng gió sau/ Rear spoiler			Cùng màu thân xe/Colored	
Chân bùn/ Mud guard			Có/With	Không có/without
NỘI THẤT/ INTERIOR				
Tay lái/ Steering wheel	Loại tay lái/ Type Chất liệu/ Material Nút bấm điều khiển tích hợp/ Steering switch Điều chỉnh/ Adjust Lấy chuyển số/ Paddle shifter Trợ lực lái/ Power steering		3 chấu/3-spoke Bọc da, ốp gỗ/Leather, wood ornamentation Điều chỉnh âm thanh, điện thoại rảnh tay, điều chỉnh màn hình đa thông tin/Audio, Handfree, MID Gập gù, khóa điện Có/With	Urethane Không có/without Gập gù, khóa cơ Không có/without
Gương chiếu hậu trong/ Inner mirror			Thủy lực/ PS	
Ốp trang trí nội thất/ Trim package	Ốp cửa/ Door trim ornament Ốp bảng điều khiển trung tâm/ I/P Center Cluster		2 chế độ ngày và đêm/Day & Night Ốp da, viền mạ bạc/Leather + Silver Ốp vân gỗ mạ bạc/ Wooden + Silver	Ốp nỉ, viền màu đen/ Fabric Black Ốp nhựa màu đen/ Black
Tay nắm cửa trong/ Inner door handle			Chrome	
Cụm đồng hồ/ Instrument cluster			Opitron	Thường/ Normal
Đèn báo chế độ Eco/ Eco indicator			Có/With	
Chức năng báo lượng tiêu thụ nhiên liệu/ Fuel consumption meter			Có/With	
Chức năng báo vị trí cần số/ Shift position indicator			Có/With	Không có/without
Màn hình hiển thị đa thông tin/ MID(Multi information display)			màn hình màu TFT/ Color TFT Da/ Leather	Màn hình đơn sắc/ Monochrome dot Nỉ/ Fabric
Chất liệu bọc ghế/ Material			Thể thao/ Sport	
Ghế trước/ Front	Loại ghế/ Type Điều chỉnh ghế lái/ Driver's seat Điều chỉnh ghế hành khách/ Front passenger's seat		Chỉnh điện 8 hướng/ 8 ways power	Chỉnh tay 6 hướng/ 6 ways manual
Hàng ghế thứ hai/ 2nd-row			Chỉnh tay 4 hướng/ 4 ways manual	
Hàng ghế thứ ba/ 3rd row			Gập lưng ghế 60:40 1 chাম/ 60:40 Split fold 1 touch tumble Gập 50:50 sang 2 bên 1 chাম/ One touch easy space up Cổ, kết hợp khay để ly /Cup holder *2)	
Tựa tay hàng ghế thứ hai/ Rear armrest				
TIỆN ÍCH/ CONVENIENCE				
Hệ thống điều hòa/ Air conditioner			Tự động/auto	Chỉnh tay/ Manual
Cửa gió sau/ Rear air duct			Có/With	
Hệ thống âm thanh/ Audio	Loại loa/ Type Đầu đĩa/ Head unit Số loa/ Number of speaker		Loa thường/ Normal DVD	CD
Màn hình/ Display			Cảm ứng 7 inches/ 7 inches touchscreen	Không có/without
Cổng kết nối AUX			Có/With	
Cổng kết nối USB			Có/With	
Kết nối Bluetooth			Có/With	Có/With
Chìa khóa thông minh & khởi động bằng nút bấm/ Smart key & push start				Không có/without
Chức năng mở cửa thông minh/ Smart entry			Có/With	Không có/without
Chức năng khóa cửa từ xa/ Wireless Door Lock			Có/With	
Cửa sổ điều chỉnh điện/ Power window			Có (1 chạm & chống kẹt tất cả các cửa)/ With (Auto & Jam protection for All)	
Cốp điều khiển điện/ Power back trunk		Có/With		Không có/without
Hệ thống kiểm soát hành trình/ Cruise control		Có/With		Không có/without
Chế độ lái tiết kiệm nhiên liệu/ Eco drive mode		Có/With		Không có/without
Hệ thống báo động/ Alarm			Có/With	
Hệ thống mã hóa khóa động cơ/ Immobilizer			Có/With	
AN TOÀN CHỦ ĐỘNG/ ACTIVE SAFETY				
Hệ thống chống bó cứng phanh/ ABS			Có/With	
Hệ thống hỗ trợ lực phanh khẩn cấp/ BA(Brake Assist)		Có/With		Không có/without
Hệ thống phân phối lực phanh điện tử/ EBD (Emergency Brake Distribution)			Có/With	
Hệ thống ổn định thân xe/ VSC(Vehicle Stability Control)		Có/With		Không có/without
Hệ thống kiểm soát lực kéo/ TRC(Traction control)		A-TRC	Có/With	Không có/without
Hệ thống hỗ trợ khởi hành ngang dốc/ HAC(Hill Start Assist control)		Có/With		Không có/without
Hệ thống hỗ trợ đổ đèo/ DAC (Downhill Assist Control)		Có/With		Không có/without
Đèn báo phanh khẩn cấp/ EBS(Emergency brake signal)		Có/With		Không có/without
Camera lùi/ Back camera		Có/With		Không có/without
Cảm biến hỗ trợ đỗ xe/ Sensor			Có/With	
AN TOÀN THỤ ĐỘNG/ PASSIVE SAFETY				
Túi khí người lái & hành khách phía trước/ Front airbags			Có/With	
Túi khí bên hông phía trước/ Front side airbags		Có/With		Không có/without
Túi khí rèm/ Curtain shield		Có/With		Không có/without
Túi khí đầu gối người lái/ Driver's knee airbags			Có/With	
Khung xe GOA/ GOA Frame			Có/With	
Dây đai an toàn/ Seat belt			Có/With	
Ghế có cấu trúc giảm chấn thương cổ/ WIL (Whiplash injury lessening)			3 điểm ELR, 7 vị trí/ 3 Point ELR x7	
			Có/With	

Công ty Ô tô Toyota Việt Nam được quyền thay đổi bất kỳ đặc tính kỹ thuật nào mà không báo trước. Hình ảnh xe và một số đặc tính kỹ thuật trong tờ rơi này có thể hơi khác so với thực tế. Toyota Motor Vietnam reserves the right to alter any details of specifications and equipment without prior notice. Vehicles pictured and specifications detailed in this leaflet may vary from the actual ones.

MÀU XE



TRẮNG 070



NÂU 4W9



XÁM 1G3



ĐEN 218



BẠC 1D6

KÍCH THƯỚC

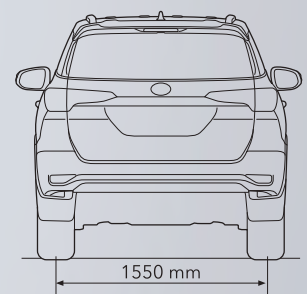
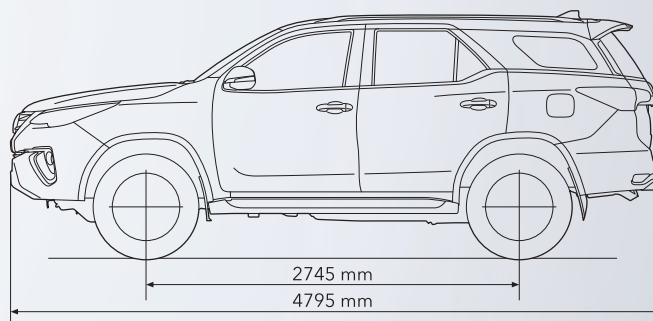
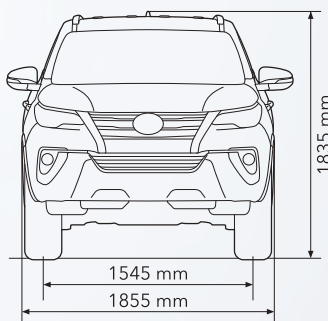

ĐƯỜNG DÂY NÓNG PHỤC VỤ KHÁCH HÀNG
CUSTOMER SERVICE HOTLINE

Hotline: 1800.1524
Mobile: 0916 001 524
Email: tmv_cs@toyotavn.com.vn

VAY TỬ TOYOTA, MUA XE TOYOTA. Xin vui lòng liên hệ:
• Công ty Tài chính Toyota Việt Nam:
Tel: 08 39110199 - Fax: 08 39110113
www.toyotafinancial.com.vn | info@toyotafinancial.com.vn
• Hệ thống Đại lý ủy quyền Toyota trên toàn quốc

TOYOTA
FINANCIAL SERVICES

TÍN DỤNG MUA XE